

МІНІСТЕРСТВО ОСВІТИ І НАУКИ УКРАЇНИ  
МИКОЛАЇВСЬКИЙ НАЦІОНАЛЬНИЙ АГРАРНИЙ УНІВЕРСИТЕТ

**ОСВІТНЬО-НАУКОВА ПРОГРАМА**

підготовки здобувачів вищої освіти (аспірантів)  
«Технологія виробництва і переробки продукції тваринництва»

Третього (освітньо-наукового) рівня вищої освіти  
за спеціальністю 204 «Технологія виробництва і  
переробки продукції тваринництва»  
галузі знань 20 «Аграрні науки та продовольство»  
Кваліфікація: «Доктор філософії»

**ЗАТВЕРДЖЕНО ВЧЕНОЮ РАДОЮ  
Миколаївського національного  
аграрного університету**

Голова вченої ради

 В.С. Шебанін  
(протокол № 7 від «22» лютого 2022 р.)

Освітня програма вводиться в дію  
з 01 вересня 2022 року

Ректор Миколаївського національного  
аграрного університету

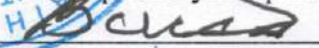
 В.С. Шебанін  
(наказ № 37-0 від «14» березня 2022 р.)



Миколаїв 2022 р.

**ЛИСТ ПОГОДЖЕННЯ**  
**освітньо-наукової програми**

Рівень вищої освіти	Третій (освітньо-науковий)
ГАЛУЗЬ ЗНАНЬ	20 «Аграрні науки та продовольство»
СПЕЦІАЛЬНІСТЬ	204 «Технологія виробництва і переробки продукції тваринництва»
Кваліфікація	«Доктор філософії»

**РОЗГЛЯНУТО І СХВАЛЕНО**

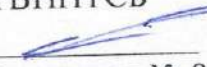
Науково-методичною комісією факультету ТВППТСБ:  
Голова НМК факультету ТВППТСБ  
 О.О. Стародубець  
(протокол № 8 від «17» лютого 2022 р.)

**ПОГОДЖЕНО**

Перший проректор  
 Д.В. Бабенко  
«21» лютого 2022 р.

**РЕКОМЕНДОВАНО**

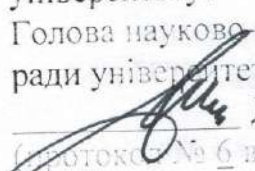
Науково-методичною радою університету:  
Голова науково-методичної ради університету  
 Д.В. Бабенко  
(протокол № 6 від «21» лютого 2022 р.)

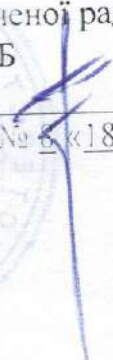
Вченою радою факультету ТВППТСБ:  
Голова вченої ради факультету ТВППТСБ  
 М.І. Гиль  
(протокол № 6 «18» лютого 2022 р.)

## ПЕРЕДМОВА

Розроблено робочою групою факультету технології виробництва і переробки продукції тваринництва, стандартизації та біотехнології (ТВПТТСБ) Миколаївського національного аграрного університету (МНАУ) у складі:

1. Нежлукченко Т.І. – доктор сільськогосподарських наук, професор, в.о. завідувача кафедри технології виробництва продукції тваринництва;
2. Підпала Т.В. – доктор сільськогосподарських наук, професор, завідувач кафедри технології переробки, стандартизації і сертифікації продукції тваринництва;
3. Калиниченко Г.І. – кандидат сільськогосподарських наук, доцент, доцент кафедри технології виробництва продукції тваринництва;
4. Іванова В.Д. – кандидат сільськогосподарських наук, доцент, доцент кафедри технології виробництва продукції тваринництва;
5. Стародубець О.О. – кандидат сільськогосподарських наук, доцент, доцент кафедри птахівництва, якості та безпечності продукції;
6. Крамаренко О.С. – кандидат сільськогосподарських наук, доцент кафедри технології переробки, стандартизації і сертифікації продукції тваринництва;
7. Когут О.С. – здобувач вищої освіти ступеня «Доктор філософії».

### Рецензії-відгуки зовнішніх стейкхолдерів:

1. Вороненко В.І. – директор ІТСП ім. М.Ф. Іванова «Асканія-Нова», селекційно-генетичний центр з вівчарства НААН Каховського району Херсонської області, кандидат сільськогосподарських наук, с.н.с.;
2. Галімов С.М. – директор СГПП «Техмет-Юг» Вітовського району Миколаївської області, кандидат сільськогосподарських наук, доцент;
3. Ясевін С.Є. – директор СТОВ «Промінь» Арбузинського району Миколаївської області, кандидат сільськогосподарських наук.

*Програма не може бути повністю або частково відтвореною, тиражованою й розповсюдженою без дозволу Миколаївського національного аграрного університету.*

**1. Профіль освітньої програми зі спеціальності  
204 «Технологія виробництва і переробки продукції тваринництва»**

**1 – Загальна інформація**

<b>Повна назва вищого навчального закладу та структурного підрозділу</b>	Миколаївський національний аграрний університет, факультет технології виробництва і переробки продукції тваринництва, стандартизації та біотехнології
<b>Ступінь вищої освіти та назва кваліфікації мовою оригіналу</b>	Третій (освітньо-науковий), «Доктор філософії»
<b>Офіційна назва освітньої програми</b>	Освітньо-наукова програма підготовки здобувачів вищої освіти третього (освітньо-наукового) рівня вищої освіти за спеціальністю 204 «Технологія виробництва і переробки продукції тваринництва» галузі знань 20 «Аграрні науки та продовольство»
<b>Тип диплому та обсяг освітньої програми</b>	Диплом доктора філософії, одиничний, 240 кредитів ECTS, термін навчання 4 роки
<b>Наявність акредитації</b>	Умовна (відкладена) акредитація (рішення НАЗЯВО № 3 (46) від 23.02.2021 р.)
<b>Цикл / рівень</b>	третій освітньо-науковий рівень НРК України – 8 рівень, FQ-EHEA – третій цикл, EQF-LLL – 8 рівень
<b>Передумови</b>	Наявність диплому про базову вищу освіту за освітнім ступенем «магістр», освітньо-кваліфікаційним рівнем «спеціаліст»
<b>Мова(и) викладання</b>	Українська
<b>Термін дії освітньої програми</b>	4 роки.
<b>Інтернет-адреса постійного розміщення опису освітньої програми</b>	<a href="http://www.mnau.edu.ua">www.mnau.edu.ua</a>

**2 – Мета освітньої програми**

Підготовка докторів філософії з науковими й професійними компетентностями за спеціальністю 204 «Технологія виробництва і переробки продукції тваринництва», здатних розв'язувати складні завдання і проблеми у сфері професійної діяльності з запровадження, аналізу, дослідження, удосконалення та

розробки технологій виробництва і переробки продукції тваринництва, а також у процесі досліджень та/або здійснення інновацій, що характеризується невизначеністю умов і вимог ринкового середовища; створювати науковий продукт та здійснювати науково-педагогічну діяльність.

### 3 – Характеристика освітньої програми

**Предметна область (галузь знань, спеціальність, спеціалізація (за наявності))**

Галузь знань: 20 «Аграрні науки та продовольство»  
Спеціальність: 204 «Технологія виробництва і переробки продукції тваринництва»

Вибіркові освітні компоненти освітньо-наукової програми: «Технологія виробництва продуктів тваринництва», «Розведення та селекція тварин», «Бджільництво», «Годівля тварин і технологія кормів», «Генетика». **Об'єктом вивчення** є принципи й механізми функціонування та розвитку, а також устрій підприємств, виробництв, організацій з технологій виробництва продукції тваринництва та первинної переробки тваринницької сировини.

**Цілі навчання:** здобуття знань та умінь у сфері запровадження, аналізу, дослідження, удосконалення та розробки технологій виробництва продукції сільськогосподарського тваринництва та первинної переробки тваринницької сировини, що дасть можливість самостійно здійснювати дослідження цих процесів, розв'язувати складні спеціалізовані технологічні завдання, наукові та прикладні проблеми при впровадженні інновацій у професійну діяльність в умовах динамічного середовища, застосовувати набуті компетентності на посадах у сфері запровадження, удосконалення та розробки технологій виробництва продукції сільськогосподарського тваринництва та первинної переробки тваринницької сировини. Фахівець має вміти створювати науковий продукт.

**Теоретичний зміст предметної області** полягає у формуванні загальних та фахових компетентностей особистості, які базуються на біологічних, інженерних і сільськогосподарських, зокрема зооінженерних науках, що визначають тенденції та закономірності функціонування й розвитку підприємств, виробництв, організацій з технологій виробництва продукції тваринництва та первинної переробки тваринницької сировини на вітчизняних та міжнародних ринках.

**Методи, методики та технології:** аналіз, синтез, порівняння, моделювання, аналогія, системний підхід, ситуаційний підхід, діалектика, абстрагування, конкретизація, планування, прогнозування, оцінка,

	<p>спостереження, групування, систематизація, узагальнення, контроль, методики та технології біологічних, інженерних і сільськогосподарських, зокрема зооінженерних наук й практики.</p> <p><b>Інструменти та обладнання:</b> науково-дослідне устаткування та прилади для проведення генетично-селекційного, хімічного, біохімічного та біотехнологічного аналізів, визначення безпечності та якості кормів та кормових добавок і продукції тваринного походження, технічні засоби для здійснення виробничих процесів у галузі тваринництва та переробки її продукції.</p>
<p><b>Орієнтація освітньої програми</b></p>	<p>Освітньо-наукова програма підготовки докторів філософії, прикладна.</p> <p>Освітньо-наукова програма базується на загальновідомих положеннях та результатах сучасних наукових досліджень з технологій виробництва продукції тваринництва, технологій первинної переробки тваринницької сировини та орієнтує на актуальні блоки, у рамках яких можлива подальша професійна та наукова кар'єра.</p> <p>Загальний обсяг даної програми 240,0 кредитів ЄКТС.</p> <p>Освітня складова навчального плану аспіранта становить 60,0 кредитів ЄКТС (25,0% всього обсягу підготовки).</p> <p>Обов'язкові освітні компоненти представлені дисциплінами:</p> <ul style="list-style-type: none"> <li>• циклу дисциплін загальнонаукової підготовки обсягом 6,0 кредитів ЄКТС, що становить 2,5% (Філософія науки (3,0 кредити), Біоетика (3,0 кредити)).</li> <li>• циклу дисциплін спеціальної (професійної) підготовки, що має обсяг 12,0 кредитів ЄКТС, що становить 5,0% – (Історія розвитку зоотехнії (4,0 кредити), Технологія виробництва і переробки продукції тваринництва (8,0 кредитів)).</li> <li>• циклу дослідницької підготовки, що має обсяг 15,0 кредитів ЄКТС, що становить 6,3% (Системний підхід використання методів математичного моделювання (4,0 кредити), Спеціальні інформаційні системи і технології (4,0 кредити), Організація проведення наукових досліджень (4,0 кредити), Педагогіка вищої школи (3,0 кредити)).</li> <li>• циклу мовної підготовки, що має обсяг 8,0 кредитів ЄКТС, що становить 3,3% (Іноземна мова за професійним спрямуванням (8,0 кредитів)).</li> <li>• циклу практичної підготовки, що дорівнює 4,0 кредитам ЄКТС, або 1,7% (Педагогічна практика).</li> </ul>

	<p>Вибіркові освітні компоненти належать до одного циклу – спеціальної (професійної) підготовки, обсяг якого 15,0 кредитів ЄКТС, або 6,25% (Технологія виробництва продуктів тваринництва або Розведення та селекція тварин, або Годівля тварин і технологія кормів, або Бджільництво, або Генетика).</p> <p>Науково-дослідна складова навчального плану аспіранта має обсяг 180,0 кредитів ЄКТС, або 75,0% обсягу підготовки, до чого входять: Фахові семінари (12,0 кредитів, або 5%), Міждисциплінарні конференції, тренінги (12,0 кредитів, або 5%), Підготовка публікацій (12,0 кредитів, або 5%), Участь у грантових проектах (12,0 кредитів, або 5%) та Проведення наукових досліджень, підготовка і узагальнення результатів – тобто формування дисертаційної роботи на шукану наукову ступінь (132,0 кредити, або 55%).</p> <p>Наукова складова освітньо-наукової програми передбачає виконання Індивідуального плану виконання досліджень аспіранта, за затвердженою згідно встановленої процедури вченою радою університету темою дисертаційної роботи, під керівництвом наукового (их) керівника (ів) з відповідним оформленням одержаних результатів у вигляді дисертації з наступною процедурою її прилюдного захисту під час засідання відповідної спеціалізованої вченої ради. Ця складова програми переважно не належить до основної освітньої, здійснюється здобувачами у вільний від занять (освітня складова навчального плану) час, результати оформлюються відповідно до вимог, що регламентовані чинним законодавством у вигляді, також, тез доповідей, публічних виступах на науково-практичних конференціях, опублікування статей у фахових або міжнародних наукових виданнях, підготовці наукових аспірантських робіт на конкурси, ін.</p>
<p><b>Основний фокус освітньої програми та спеціалізації</b></p>	<p>Загальна освіта у галузі знань 20 «Аграрні науки та продовольство» спеціальності 204 «Технологія виробництва і переробки продукції тваринництва». Освітньо-наукова програма має п'ять індивідуальних освітніх траєкторій: «Технологія виробництва продуктів тваринництва», «Розведення та селекція тварин», «Годівля тварин і технологія кормів», «Бджільництво», «Генетика». Акцент – на набутті компетенцій створення наукового продукту, на здатності здійснювати дослідницьку та інноваційну діяльність під час розробки, впровадження та удосконалення технологій виробництва і переробки продукції тваринництва.</p>



	Ключові слова: наука, дослід, технологія, продукція тваринництва, виробництво, переробка.
<b>Особливості програми</b>	<p>Інтегрована підготовка докторів філософії, що передбачає чітку практичну спрямованість на здійснення дослідницької, інноваційної та науково-педагогічної діяльності в умовах інтенсивного розвитку технологій виробництва і переробки продукції тваринництва та суміжних галузей знань.</p> <p>Орієнтована на глибоку наукову й професійну підготовку сучасних аналітиків-науковців, фахівців у галузі тваринництва та первинної переробки тваринницької сировини, ініціативних та здатних до швидкої адаптації до вимог сучасного бізнес-середовища, науково-дослідних установ, закладів вищої освіти. Враховує сучасні вимоги до вирішення практичних питань шляхом використання набутих знань. Формує фахівців з новим перспективним мисленням і практичними навичками, здатних застосовувати не лише існуючі методи дослідження, але й розробляти нові на основі сучасних наукових досягнень.</p>
<b>4 – Придатність випускників до працевлаштування та подальшого навчання</b>	
<b>Придатність до працевлаштування</b>	<p>Випускник освітнього ступеня «доктор філософії» за спеціальністю 204 «Технологія виробництва і переробки продукції тваринництва» здатний виконувати професійні види робіт та обіймати посади керівників підприємств, установ, організацій й професіоналів, посадові обов'язки яких вимагають володіння компетентностями у сферах (коди класифікації професій та їх назви / коди КП та їх професійні назви робіт покажчика професійних назв робіт за кодами професій): 1229 – Керівники інших основних підрозділів, 1237.1 – Головні фахівці-керівники науково-дослідних підрозділів та підрозділів з науково-технічної підготовки виробництва та інші керівники, 1237.2 – Начальники (завідувачі) науково-дослідних підрозділів та підрозділів з науково-технічної підготовки виробництва та інші керівники / 1210.1 – Начальник дослідної організації, , 1221.2 – Керуючий дільницею (сільськогосподарською), 1221.2 – Керуючий фермою, 1221.2 – Начальник відділу підсобного сільського господарства, 1229.3 – Керівник структурного підрозділу - головний спеціаліст, 1237.1 – Головний зоотехнік, 1237.1 – Головний технолог; 2213 – Професіонали в агрономії, водному господарстві, зооінженерії, лісівництві, меліорації та природно-заповідній справі, 2213.1 – Наукові співробітники (агрономія, водне господарство, зооінженерія, лісівництво,</p>



	<p>меліорація та природно-заповідна справа), 2213.2 – Агрономи, гідротехніки, зооінженери, лісоводи та професіонали споріднених професій, 2310 – Викладачі університетів та вищих навчальних закладів / 2213.1 – Молодший науковий співробітник (агрономія, зоотехнія, лісівництво, природно-заповідна справа), 2213.1 – Науковий співробітник (агрономія, зоотехнія, лісівництво, природно-заповідна справа), 2213.1 – Науковий співробітник-консультант (агрономія, зоотехнія, лісівництво, природно-заповідна справа), 2213.2 – Зоотехнік, 2213.2. – Зоотехнік з контролю якості продукції, 2213.2 – Зоотехнік з племінної справи, 2213.2 – Технолог-дослідник з виробництва та переробки продукції тваринництва, 2310.2 – Асистент, 2310.2 – Викладач вищого навчального закладу, 3213 – Зоотехнік відділення (комплексу, сільськогосподарської ділянки, ферми), 3213 – Технік з племінної справи, 3213 – Технолог з виробництва та переробки продукції тваринництва, 3213 – Фахівець з бджільництва, 3213 – Фахівець із звірівництва; 612 – Тваринники, 6123 – Бджолярі та шовківники, 6124 – Виробники змішаної тваринницької продукції, ДК 003:2010 – викладачі університетів та вищих навчальних закладів (2310.2).</p>
<b>Подальше навчання</b>	<p>Навчання на 9-ому (докторському) рівні НРК України у споріднених галузях наукових знань; освітні програми, дослідницькі гранти та стипендії (у тому числі і закордоном), що містять додаткові освітні компоненти</p>
<b>5 – Викладання та оцінювання</b>	
<b>Викладання та навчання</b>	<p>Студентоцентроване, проблемно-орієнтоване. Комбінація лекцій, практичних занять із розв'язанням ситуаційних завдань та використанням кейс-методів, самостійної роботи, ділових ігор, тренінгів, що розвивають комунікаційні та лідерські навички, а також вміння працювати у команді, консультації із науково-педагогічними працівниками, виробнича переддипломна практика, підготовка дисертаційної роботи.</p>
<b>Оцінювання</b>	<p>Поточне опитування, тестовий контроль, презентації, поточний та підсумковий контроль (письмові екзамени та заліки з урахуванням накопичених балів поточного контролю, тестовий контроль з використанням ПЕОМ), звіти з практики, наукова стаття. Державна кваліфікаційна атестація – підготовка та захист дисертаційної роботи.</p>
<b>6 – Програмні компетентності</b>	
<b>Інтегральна компетентність</b>	<p>Здатність розв'язувати комплексні проблеми професійної та/або дослідницько-інноваційної діяльності у сфері</p>

	технології виробництва та переробки продукції тваринництва, що передбачає глибоке переосмислення наявних та створення нових цілісних знань та здійснення інновацій щодо виробничої діяльності
<b>Загальні компетентності (ЗК)</b>	ЗК1. Здатність до абстрактного мислення, аналізу та синтезу
	ЗК2. Здатність до пошуку, оброблення та аналізу інформації з різних джерел
	ЗК3. Здатність спілкуватися українською та іноземною мовами як усно, так і письмово
	ЗК4. Здатність проведення досліджень на відповідному рівні та генерувати нові ідеї (креативність)
	ЗК5. Здатність працювати автономно
	ЗК6. Навички використання інформаційних та комунікаційних технологій
	ЗК7. Здатність оцінювати та забезпечувати якість виконаних робіт
	ЗК8. Визначеність та наполегливість щодо поставлених завдань і взятих обов'язків
	ЗК9. Прагнення до збереження навколишнього природного середовища
<b>Фахові компетентності спеціальності (ФК)</b>	ФК1. Здатність планувати, організовувати наукові дослідження, формувати структуру дисертаційної роботи та рубрикації її змістовного наповнення
	ФК2. Здатність виконувати оригінальні дослідження, досягати наукових результатів, які створюють нові знання у сфері технології виробництва та переробки продукції тваринництва та дотичних до неї міждисциплінарних напрямках і можуть бути опубліковані у провідних наукових виданнях
	ФК3. Здатність застосовувати сучасні методи та інструменти досліджень, цифрові технології та інші електронні ресурси, спеціалізоване програмне забезпечення у науковій та викладацькій діяльності
	ФК4. Здатність до ретроспективного аналізу наукового доробку з технології виробництва і переробки продукції тваринництва
	ФК5. Здатність брати участь у наукових дискусіях, критичних діалогах на вітчизняному та міжнародному рівнях українською та англійською мовами, відстоювати свою наукову позицію у сфері технології виробництва і переробки продукції тваринництва
	ФК6. Здатність виконувати, аналізувати та критично оцінювати результати експериментальної роботи з

	біологічними об'єктами тваринництва
	ФК7. Здатність висвітлювати результати наукових досліджень у вітчизняних та зарубіжних наукових виданнях
	ФК8. Здатність впроваджувати у виробництво науково-обґрунтовані результати дисертаційних досліджень
	ФК9. Здатність здійснювати науково-педагогічну діяльність у вищій освіті
<b>7 – Програмні результати навчання</b>	
<b>Програмні результати навчання</b>	ПРН1. Розуміти загальні принципи та методи технології виробництва і переробки продукції тваринництва як науки, а також методологію наукових досліджень та аналізу даних, застосувати їх у власних дослідженнях у сфері спеціальності та у науково-педагогічній діяльності
	ПРН2. Визначати, формулювати та вирішувати проблеми професійного та/або дослідницького характеру в сфері селекції та розведення тварин, годівлі тварин та технології кормів, технології виробництва та переробки продукції тваринництва, оцінювати та забезпечувати якість виконуваних робіт.
	ПРН3. Виконувати оригінальні дослідження у виробничих та лабораторних умовах, досягати наукових результатів, які створюють нові знання у технології виробництва і переробки продукції тваринництва та дотичних міждисциплінарних напрямках
	ПРН4. Використовувати іноземну мову у науковій, освітній, інноваційній діяльності та у презентації результатів досліджень
	ПРН5. Використовувати інформаційні та комунікаційні технології, належне програмне забезпечення при спілкуванні, обміні інформацією, зборі, обробці, аналізі, інтерпретації даних
	ПРН6. Створювати наукові презентації, захищати результати наукових досліджень у фахових дискусіях, публікувати результати досліджень у провідних наукових виданнях та впроваджувати наукові розробки у виробництво
	ПРН7. Формувати грантові пропозиції, брати участь у виконанні бюджетних, госпдоговірних та ініціативних науково-дослідних робіт, демонструвати навички управління науковими проєктами
	ПРН8. Володіти навичками провадження дослідницької діяльності самостійно або в групі, уміти отримувати результат у рамках визначеного терміну з проявом

	<p>науково-професійної сумлінності і дотриманням принципів академічної доброчесності</p> <p>ПРН9. Дотримуватися етичних принципів, а також правил академічної доброчесності в наукових дослідженнях та науково-педагогічній діяльності</p>
<b>8 – Ресурсне забезпечення реалізації програми</b>	
<b>Кадрове забезпечення</b>	<p>Кадрове забезпечення відповідає чинним Ліцензійним умовам провадження освітньої діяльності у сфері вищої освіти. Підготовка здобувачів вищої освіти за даною освітньо-науковою програмою здійснюється науково-педагогічними працівниками факультетів: технології виробництва і переробки продукції тваринництва, стандартизації та біотехнології; менеджменту; обліково-фінансового; інженерно-енергетичного; агротехнологій; культури та виховання. Випусковою кафедрою є кафедра технології виробництва продукції тваринництва.</p> <p>Всі науково-педагогічні працівники, які задіяні у підготовці здобувачів вищої освіти за даною освітньо-професійною програмою, є штатними співробітниками МНАУ, мають наукові ступені та вчені звання, а також підтверджений високий рівень наукової та професійної активності.</p>
<b>Матеріально-технічне забезпечення</b>	<p>Забезпеченість навчальними приміщеннями, комп'ютерними робочими місцями, мультимедійним обладнанням відповідає потребі. Наявна вся необхідна соціально-побутова інфраструктура, кількість місць у гуртожитках відповідає вимогам та потребі.</p> <p>Для проведення досліджень існує навчально-науково-практичний центр та науковий парк «Агроперспектива», науково-освітньо-виробничий консорціум «Південний», науковий Інститут інноваційних технологій і змісту аграрної освіти, Науково-дослідний інститут нових агропромислових об'єктів та навчально-інформаційних технологій, Науково-дослідний інститут сучасних технологій в АПК, 25-ть проблемних лабораторій МНАУ.</p>
<b>Інформаційне та навчально-методичне забезпечення</b>	<p>Офіційний веб-сайт МНАУ містить інформацію про освітні програми, навчальну, наукову та виховну діяльність, структурні підрозділи, правила прийому, контакти.</p> <p>Всі ресурси бібліотеки МНАУ доступні через сайт університету та сайт бібліотеки МНАУ, звичайний та електронний читальні зали бібліотеки МНАУ забезпечені бездротовим доступом до мережі Інтернет. Також здобувачі вищої освіти мають вільний доступ до репозитарію МНАУ.</p>

	<p>Всі компоненти даної освітньої програми забезпечені навчально-методичними виданнями та розробками кафедр, що здійснюють підготовку здобувачів вищої освіти за спеціальністю 204 «Технологія виробництва і переробки продукції тваринництва» освітнього-наукового ступеня «доктор філософії», є у вільному доступі у якості ресурсів бібліотеки МНАУ.</p>
<b>9 – Академічна мобільність</b>	
<b>Національна кредитна мобільність</b>	<p>На основі двосторонніх договорів між МНАУ та Державним біотехнологічним університетом, науково-дослідними інститутами НААН України: Інститутом тваринництва степових районів ім. М.Ф.Іванова "Асканія-Нова", Інститутом розведення і генетики тварин ім. М.В.Зубця, Інститутом свинарства та АПВ, Інститутом рибного господарства, Інститутом тваринництва, Інститутом біології тварин. Допускаються індивідуальні угоди про академічну мобільність для навчання та проведення досліджень в університетах та наукових установах України. До керівництва науковою роботою здобувачів вищої освіти залучаються провідні фахівці університетів України на умовах індивідуальних договорів.</p> <p>Кредити, отримані в інших університетах України, перезараховуються відповідно до довідки про академічну мобільність.</p>
<b>Міжнародна кредитна мобільність</b>	<p>На основі двохсторонніх договорів між МНАУ та вищими навчальними закладами зарубіжних країн-партнерів: Державним аграрним університетом (Молдова), Ташкентським державним аграрним університетом (Узбекистан), Торайгиров університетом (Республіка Казахстан) тощо.</p>
<b>Навчання іноземних здобувачів вищої освіти</b>	<p>Відсутнє, разом з тим дозволене за даною освітньо-професійною програмою.</p>

**2. Перелік компонентів освітньо-наукової програми третього (освітньо-наукового) рівня вищої освіти зі спеціальності  
204 «Технологія виробництва і переробки продукції тваринництва»  
та їх логічна послідовність**

**2.1. Перелік компонентів освітньої та наукової програми**

Код н/д	Компоненти освітньої програми	Кількість кредитів	Форма підсумкового контролю
<b>Обов'язкові освітні компоненти освітньо-наукової програми</b>			
<b>Дисципліни циклу загальнонаукової підготовки</b>			
ОК 1.	Філософія науки	3,0	Екзамен
ОК 2.	Біоетика	3,0	Екзамен
<b>Всього за циклом</b>		<b>6,0</b>	×
<b>Дисципліни циклу спеціальної (професійної) підготовки</b>			
ОК 3.	Історія розвитку зоотехнії	4,0	Екзамен
ОК 4.	Технологія виробництва і переробки продукції тваринництва	8,0	Залік, Екзамен
<b>Всього за циклом</b>		<b>12,0</b>	×
<b>Дисципліни циклу дослідницької підготовки</b>			
ОК 5.	Системний підхід використання методів математичного моделювання	4,0	Екзамен
ОК 6.	Спеціальні інформаційні системи і технології	4,0	Екзамен
ОК 7.	Організація проведення наукових досліджень	4,0	Екзамен
ОК 8.	Педагогіка вищої школи	3,0	Екзамен
<b>Всього за циклом</b>		<b>15,0</b>	×
<b>Дисципліни циклу мовної підготовки</b>			
ОК 9.	Іноземна мова за професійним спрямуванням	8,0	Залік, Екзамен
<b>Всього за циклом</b>		<b>8,0</b>	×
<b>Дисципліни циклу практичної підготовки</b>			
ОК 10.	Педагогічна практика	4,0	Залік, Екзамен
<b>Всього за циклом</b>		<b>4,0</b>	×
<b>Загальний обсяг обов'язкових компонент</b>		<b>45,0</b>	×
<b>Вибіркові освітні компоненти освітньо-наукової програми</b>			
<b>Дисципліни циклу спеціальної (професійної) підготовки</b>			
<i>Вибірковий напрям 1 «Технологія виробництва продуктів тваринництва»</i>			
ВК 1.1/1.2/1.3	Вибіркова дисципліна 1/ Вибіркова дисципліна 2/ Вибіркова дисципліна 3	5,0/5,0/5,0	Залік
<i>Вибірковий напрям 2 «Розведення та селекція тварин»</i>			
ВК 2.1/2.2/2.3	Вибіркова дисципліна 1/ Вибіркова дисципліна 2/ Вибіркова дисципліна 3	5,0/5,0/5,0	Залік

<i>Вибірковий напрям 3 «Годівля тварин і технологія кормів»</i>			
ВК 3.1/3.2/3.3	Вибіркова дисципліна 1/ Вибіркова дисципліна 2/ Вибіркова дисципліна 3	5,0/5,0/5,0	Залік
<i>Вибірковий напрям 4 «Бджільництво»</i>			
ВК 4.1/4.2/4.3	Вибіркова дисципліна 1/ Вибіркова дисципліна 2/ Вибіркова дисципліна 3	5,0/5,0/5,0	Залік
<i>Вибірковий напрям 5 «Генетика»</i>			
ВК 5.1/5.2/5.3	Вибіркова дисципліна 1/ Вибіркова дисципліна 2/ Вибіркова дисципліна 3	5,0/5,0/5,0	Залік
<b>Загальний обсяг вибірових компонент</b>		<b>15,0</b>	×
<b>Загальний обсяг освітньої складової освітньо-наукової програми</b>		<b>60,0</b>	×
<b>Науково-дослідна компонента освітньо-наукової програми</b>			
НК 1.	Фахові семінари	12,0	×
НК 2.	Міждисциплінарні конференції, тренінги	12,0	×
НК 3.	Підготовка публікацій	12,0	×
НК 4.	Участь у грантових проектах	12,0	×
НК 5.	Проведення наукових досліджень, підготовка і узагальнення результатів	132,0	×
<b>Загальний обсяг науково-дослідної складової освітньо-наукової програми</b>		<b>180,0</b>	×
<b>ЗАГАЛЬНИЙ ОБСЯГ ОСВІТНЬО-НАУКОВОЇ ПРОГРАМИ</b>		<b>240,0</b>	×

## 2.2. Структурно-логічна схема освітньо-наукової програми

Вивчення компонентів освітньо-наукової програми третього (освітньо-наукового) рівня вищої освіти за спеціальністю 204 «Технологія виробництва і переробки продукції тваринництва» галузі знань 20 «Аграрні науки та продовольство» здійснюється у послідовності, яка представлена у рисунку 1.

## 3. Форма атестації здобувачів вищої освіти

Атестація здобувачів третього (освітньо-наукового) рівня вищої освіти за спеціальністю 204 «Технологія виробництва і переробки продукції тваринництва» проводиться у формі захисту дисертаційної роботи.

Державна атестація здійснюється відкрито і публічно.



Се-  
местр  
I

Освітні компоненти



Рис. 1. Структурно-логічна схема

Таблиця 1

### Матриця відповідності визначених освітньою програмою компетентностей дескрипторам НРК

Класифікація компетентностей за НРК	Знання	Уміння	Комунікація	Автономія та відповідальність
<b>Загальні компетентності</b>				
ЗК1. Здатність до абстрактного мислення, аналізу та синтезу	+	+		
ЗК2. Здатність до пошуку, оброблення та аналізу інформації з різних джерел	+	+		
ЗК3. Здатність спілкуватися українською та іноземною мовами як усно, так і письмово	+	+	+	
ЗК4. Здатність проведення досліджень на відповідному рівні та генерувати нові ідеї (креативність)	+	+		+
ЗК5. Здатність працювати автономно	+	+		
ЗК6. Навички використання інформаційних та комунікаційних технологій	+	+	+	
ЗК7. Здатність оцінювати та забезпечувати якість виконаних робіт		+		+
ЗК8. Визначеність та наполегливість щодо поставлених завдань і взятих обов'язків			+	+
ЗК9. Прагнення до збереження навколишнього природного середовища	+			+
<b>Спеціальні (фахові) компетентності</b>				
ФК1. Здатність планувати, організовувати наукові дослідження, формувати структуру дисертаційної роботи та рубрикації її змістовного наповнення.	+	+		+
ФК2. Здатність виконувати оригінальні дослідження, досягати наукових результатів, які створюють нові знання у сфері технології виробництва та переробки продукції тваринництва та дотичних до неї міждисциплінарних напрямів і можуть бути опубліковані у провідних наукових виданнях.	+	+	+	+
ФК3. Здатність застосовувати сучасні методи та інструменти досліджень, цифрові технології та інші електронні ресурси, спеціалізоване програмне забезпечення у науковій та викладацькій діяльності.	+	+		+
ФК4. Здатність до ретроспективного аналізу наукового доробку з технології виробництва і переробки продукції тваринництва.	+	+		+
ФК5. Здатність брати участь у наукових дискусіях, критичних діалогах на вітчизняному та міжнародному рівнях українською та англійською мовами, відстоювати свою наукову позицію у сфері технології виробництва і переробки продукції тваринництва.	+	+	+	+
ФК6. Здатність виконувати, аналізувати та критично оцінювати результати експериментальної роботи з біологічними об'єктами тваринництва.	+	+		+
ФК7. Здатність висвітлювати результати наукових досліджень у вітчизняних та зарубіжних наукових виданнях.	+	+	+	+
ФК8. Здатність впроваджувати у виробництво науково-обґрунтовані результати дисертаційних досліджень	+	+	+	+
ФК9. Здатність здійснювати науково-педагогічну діяльність у вищій освіті	+	+	+	+

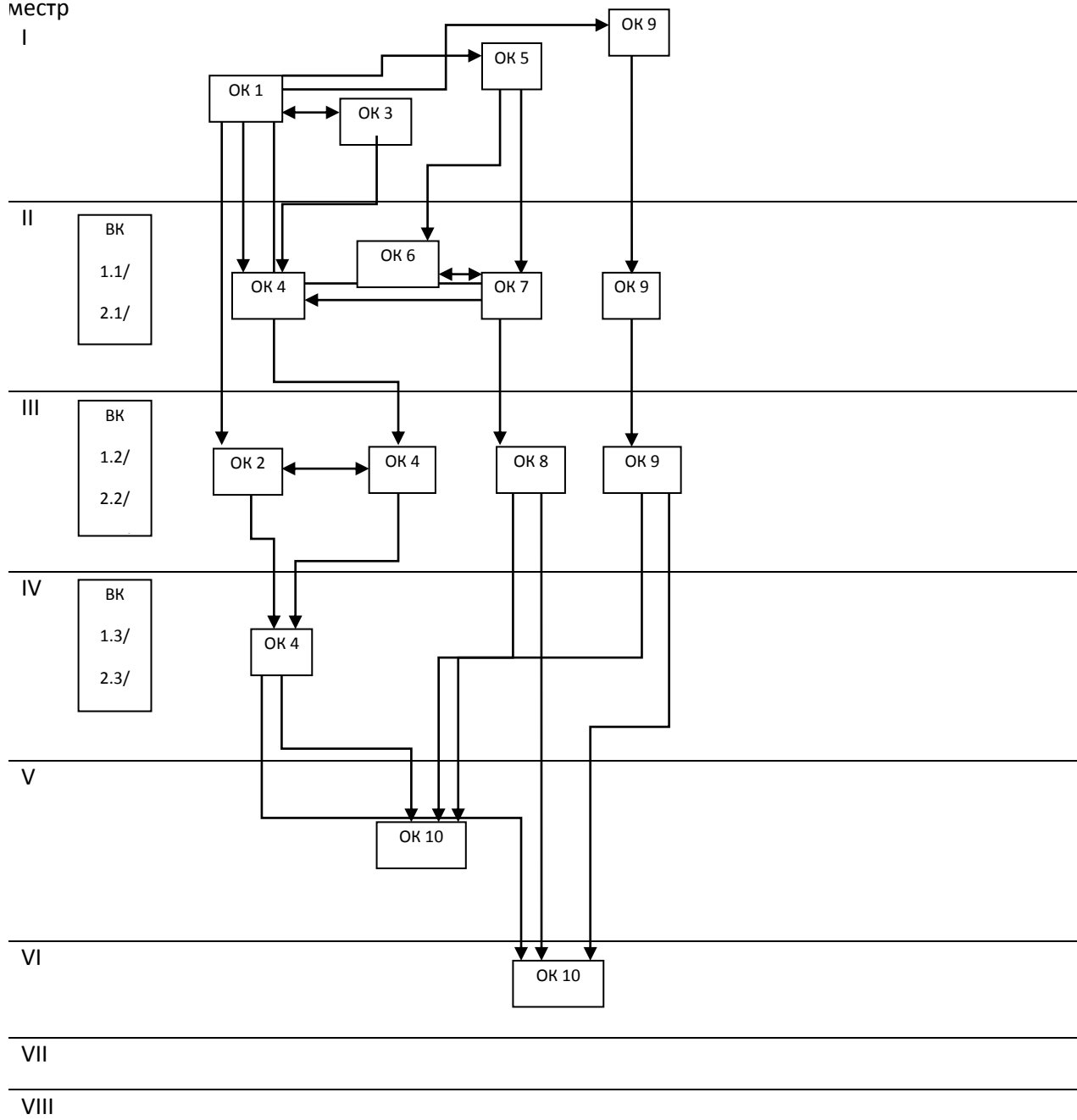
Таблиця 2

## Матриця відповідності визначених освітньою програмою результатів навчання та компетентностей

Програмні результати навчання	Компетентності																		
	Інтегральна	Загальні									Спеціальні (фахові)								
		ЗК1	ЗК2	ЗК3	ЗК4	ЗК5	ЗК6	ЗК7	ЗК8	ЗК9	ФК1	ФК2	ФК3	ФК4	ФК5	ФК6	ФК7	ФК8	ФК9
ПРН1. Розуміти загальні принципи та методи технології виробництва і переробки продукції тваринництва як науки, а також методологію наукових досліджень та аналізу даних, застосувати їх у власних дослідженнях у сфері спеціальності та у науково-педагогічній діяльності	+	+	+	+	+	+	+	+	+	+	+	+	+	+	+	+	+	+	
ПРН2. Визначати, формулювати та вирішувати проблеми професійного та/або дослідницького характеру в сфері селекції та розведення тварин, годівлі тварин та технології кормів, технології виробництва та переробки продукції тваринництва, оцінювати та забезпечувати якість виконуваних робіт.	+	+	+	+	+	+	+	+	+	+	+	+	+	+	+	+	+	+	
ПРН3. Виконувати оригінальні дослідження у виробничих та лабораторних умовах, досягати наукових результатів, які створюють нові знання у технології виробництва і переробки продукції тваринництва та дотичних міждисциплінарних напрямках	+	+	+	+	+	+	+	+	+	+	+	+	+	+	+	+	+	+	
ПРН4. Використовувати іноземну мову у науковій, освітній, інноваційній діяльності та у презентації результатів досліджень	+		+	+		+							+	+	+	+		+	
ПРН5. Використовувати інформаційні та	+	+	+		+	+	+							+				+	

комунікаційні технології, належне програмне забезпечення при спілкуванні, обміні інформацією, зборі, обробці, аналізі, інтерпретації даних																		
ПРН6. Створювати наукові презентації, захищати результати наукових досліджень у фахових дискусіях, публікувати результати досліджень у провідних наукових виданнях та впроваджувати наукові розробки у виробництво	+	+	+	+		+	+	+	+			+		+	+		+	+
ПРН7. Формувати грантові пропозиції, брати участь у виконанні бюджетних, госпдоговірних та ініціативних науково-дослідних робіт, демонструвати навички управління науковими проектами	+			+	+			+	+	+	+	+	+	+	+	+	+	+
ПРН8. Володіти навичками провадження дослідницької діяльності самостійно або в групі, уміти отримувати результат у рамках визначеного терміну з проявом науково-професійної сумлінності і дотриманням принципів академічної доброчесності	+	+	+	+	+	+	+	+	+	+	+	+	+	+	+	+	+	+
ПРН9. Дотримуватися етичних принципів, а також правил академічної доброчесності в наукових дослідженнях та науково-педагогічній діяльності				+				+	+	+	+	+		+		+	+	+

Таблиця 3

## Матриця відповідності програмних компетентностей компонентам освітньої програми

Позначки програмних компетентностей	ОК 1	ОК 2	ОК 3	ОК 4	ОК 5	ОК 6	ОК 7	ОК 8	ОК 9	ОК 10	НК 1	НК 2	НК 3	НК 4	НК 5
ЗК1	+				+	+					+	+	+	+	+
ЗК2	+		+	+		+	+		+		+	+	+	+	+
ЗК3	+							+	+	+	+	+	+	+	+
ЗК4				+			+				+	+	+	+	+
ЗК5	+		+			+	+	+	+	+	+	+	+	+	+
ЗК6	+		+		+	+			+		+	+	+	+	+
ЗК7		+		+			+				+	+	+	+	+
ЗК8	+				+			+		+	+	+	+	+	+
ЗК9	+	+		+							+	+	+	+	+
ФК1		+			+		+				+	+	+	+	+
ФК2				+			+				+	+	+	+	+
ФК3				+	+	+	+	+		+	+	+	+	+	+
ФК4			+				+	+	+	+	+	+	+	+	+
ФК5							+	+	+	+	+	+	+	+	+
ФК6		+	+	+	+	+	+				+	+	+	+	+
ФК7							+		+		+	+	+	+	+
ФК8				+			+				+	+	+	+	+
ФК9								+	+	+					

